

宁波北仑第三集装箱码头有限公司  
桥吊液压站外壳更换（2026年）项目

招标文件

招标编号：BLTCT-FW-2026-58

招标人：宁波北仑第三集装箱码头有限公司  
招标代理机构：浙江省成套招标代理有限公司

2026年4月

# 目 录

第一章	招标公告 .....	3
第二章	招标需求 .....	6
第三章	投标人须知 .....	9
第四章	评标办法及评分标准 .....	18
第五章	合同主要条款 .....	22
第六章	投标文件格式 .....	34

# 第一章 招标公告

浙江省成套招标代理有限公司受宁波北仑第三集装箱码头有限公司的委托，拟对宁波北仑第三集装箱码头有限公司桥吊液压站外壳更换（2026年）项目进行公开招标，欢迎符合资格条件的投标人前来投标。

一、**招标编号：BLTCT-FW-2026-58**

二、**本项目采用公开招标，资格后审方式。**

三、**项目概况**

1. 招标内容：对桥吊锈蚀严重液压站外壳进行更换，提升外壳的结构稳定性和耐腐蚀性。本项目包括相关设备的采购、运输、施工、调试，完成后由工程技术部相关班组组织验收合格。详见招标文件第二章《招标需求》。

2. 服务期限：自合同签订之日起一年或者维修费用达到合同价格（两者先达到者为准）。

3. 工期：本项目不同设备施工不保证连续性，合同签订后招标人根据生产作业情况通知投标人对桥吊液压站外壳进行更换，投标人接到开工通知之日起1个日历天内完成指定设备维修，完成后由工程技术部相关班组组织验收合格。

4. 服务地点：宁波北仑第三集装箱码头有限公司（招标人指定地点）。

5. 质量要求：符合技术规格书及合同要求。

6. **招标控制价 16.8 万元（含税）**，投标人的投标报价不得超过招标控制价，超过招标控制价的投标报价将作否决投标处理。

四、**合格投标人的资格要求**

1. 具有合法有效的企业营业执照，具有独立承担民事责任的能力，具有良好的商业信誉和健全的财务会计制度，具有完成本次招标项目的能力。

2. 投标人所承担业务外包范围内近三年内无1人死亡及以上安全生产责任事故（含劳务外包人员），投标文件中须提供无安全生产责任事故承诺函。

3. 投标人单位规模不少于20人，投标文件中须提供人员的有效劳动合同或其他证明材料。

4. 投标人至少配备专职安全员1名，项目现场至少配备兼职安全员1名。专职和兼职安全员可为同一人，提供安全员相关证书及其缴纳的近三年社保证明。

5. 投标人自2023年1月1日至今（日期以合同签订时间为准）独立完成过大型设备相关维修或改造的业绩，提供①合同扫描件（包括合同首页、签字盖章页、能反映项目类型等相关合同内容的关键页）、②对应合同的结算发票扫描件，二者缺一不可并加盖投标人公章。

6. 投标人应未被列入“信用中国”网站公布的失信被执行人名单，且未被中华人民共和国应急管理部列入安全生产严重失信主体名单（具体以评标当天“信用中国”网站 [www.creditchina.gov.cn](http://www.creditchina.gov.cn) 和“中华人民共和国应急管理部”网站 <https://www.mem.gov.cn/> 查询为准）。

7. 单位负责人为同一人或者存在控股、管理关系的不同单位，不得参加同一标段投标或者未划分标段的同一招标项目投标。

8. 本项目不接受联合体投标。

## 五、招标文件的获取

1. 本项目采用电子招标投标方式，投标人可访问浙江省海港集团电子招标采购平台，从浙江省海港集团、宁波舟山港集团网站（<http://www.zjseaport.com/jtww/>）进入阳光工程-电子招标采购平台后进行投标人注册，并下载“浙江海港投标管家”。本项目招标文件和补充（答疑、澄清）、修改文件均通过“浙江海港投标管家”下载。

2. 招标文件下载时间：2026年 月 日至2026年 月 日16时00分。

3. 未取得浙江省海港集团电子招标采购平台数字证书的投标人，投标前应先办理浙江省海港集团电子招标采购平台CA数字证书，具体办理指南及下载链接请至浙江省海港集团电子招标采购平台进行查看。

## 六、投标保证金

1. 金额：人民币叁仟元整。

2. 投标人应于2026年 月 日16时00分前通过浙江省海港集团电子招标采购平台汇入指定账户。

3. 投标保证金应通过**投标单位银行基本账户**汇入，否则视为投标保证金无效。

## 七、投标截止时间和地点

1. 投标文件递交截止时间：2026年 月 日9时00分。

2. 投标文件递交方式：

线上递交方式（投标管家工具）：投标人在投标文件递交时间截止前（2026年 月 日9时00分），将电子投标文件加密后递交至电子招标采购平台。

## 八、开标时间地点

本项目将于2026年 月 日9时00分在浙江省成套招标代理有限公司（宁波市海曙区翠柏路89号宁波工程学院西校区C栋8楼开标室）在线公开开标。

## 九、其他事项

1. 投标人于投标截止时间之后三十分钟内在“浙江海港投标管家”工具端—进入项目—开标—远程开标模块，点击“确认开标结果”按钮进行确认，如超时未确认，视作投标人已对开标结果确认无误。

2. 本项目采用电子招标，中标单位须在明确中标后、获取中标通知书前将相应的交易服务费缴入平台指定的集团账户（在“投标管家”工具中查看），具体收费标准详见招标文件或平台公告。

## 十、联系方式

招标人：宁波北仑第三集装箱码头有限公司

地 址：宁波市北仑白峰集翔路 8 号

联系人：黄工 0574-27699273

投诉受理联系人：顾泽文、龚爱玉、胡雷 0574-27699215、27699203

招标代理人：浙江省成套招标代理有限公司

地 址：宁波市海曙区翠柏路 89 号宁波工程学院西校区 C 栋 8 楼

联系人：刘晓红、王斌娜、王锬、钱聪、毛宇兰

联系电话：0574-87585597

电子邮件：254497199@qq.com

电子招标采购平台咨询电话：0574-27680520

CA 咨询热线：400-666-4230

## 第二章 招标需求

招标编号：BLTCT-FW-2026-58

招标人：宁波北仑第三集装箱码头有限公司

招标代理机构：浙江省成套招标代理有限公司

### 一、招标内容

项目内容	单位	数量	备注
对桥吊锈蚀严重液压站外壳进行更换，提升外壳的结构稳定性和耐腐蚀性。本项目包括相关设备的采购、运输、施工、调试，完成后由工程技术部相关班组组织验收合格。	批	1	详见本章三技术规格书

### 二、商务要求

报价说明	1. 投标报价须为完全满足技术规格书要求的、所投服务应有的全部费用，包括但不限于材料费、运输费、设计制作费、施工费、安装费、调试费、人工费、技术服务费、管理费、保险、税金、利润、技术培训、售后服务、招标代理服务费等与此有关的一切费用。 2. 报价超过招标控制价（16.8 万元）的作无效标处理。
质量保修期	项目质保期至少 12 个月，自每批次维修验收合格之日起计。
服务期限及服务地点	服务期限：自合同签订之日起一年或者维修费用达到合同价格（两者先达到者为准）。 服务地点：宁波北仑第三集装箱码头有限公司（招标人指定地点）。
工期	本项目不同设备施工不保证连续性，合同签订后招标人根据生产作业情况通知投标人对桥吊液压站外壳进行更换，投标人接到开工通知之日起 1 个日历天内完成指定设备维修，完成后由工程技术部相关班组组织验收合格。
付款条件	货款支付方式如下： 1. 合同内全部款项用电汇或银行承兑支付，不采用现金结算。 2. 本项目按台结算。投标人将单台设备维修完成后报送给招标人审核，招标人验收合格且完成审核后，支付至招标人审核金额的 95%。 3. 余款 5%作为质保金于质量保修期到期后 30 天内付清，如发生质量问题未解决，招标人有权延期支付质保金（如中标人质量保修期延长，则质保金退还时间相应延长）。 注：每次付款前投标人必须提供增值税专用发票，否则招标人有权拒绝付款，且不承担任何逾期付款的违约责任。 4. 待一年服务到期或累计结算金额达到合同总价后合同即终止。
合同签订	本项目最终合同由宁波穿山码头经营有限公司、宁波港吉码头经营有限公司、宁波意宁码头经营有限公司、宁波远东码头经营有限公司与中标单位签订。

### 三、技术规格书

因原液压站外壳长期处于生产环境中，锈蚀问题严重，不仅影响设备整体外观，更存在结构强度下降、密封性能受损等隐患。本次改造将外壳更换为 304 不锈钢材质，解决外壳锈蚀难题，同时提升外壳结构稳定性，保障液压系统运行的安全性与可靠性，降低后续运维工作量。

### 一、供货范围

主体材料：1.2mm304 不锈钢、配备可开顶、开检修门罩壳（具体参考下图）

尺寸：多功能液压站≈1.7 米\*1.3 米\*0.9 米、张紧液压站≈1.3 米\*0.8 米\*0.6 米

数量：多功能液压站：14 个（498/429/826/722）、张紧液压站：8 个（498/429 项目）

参考图：

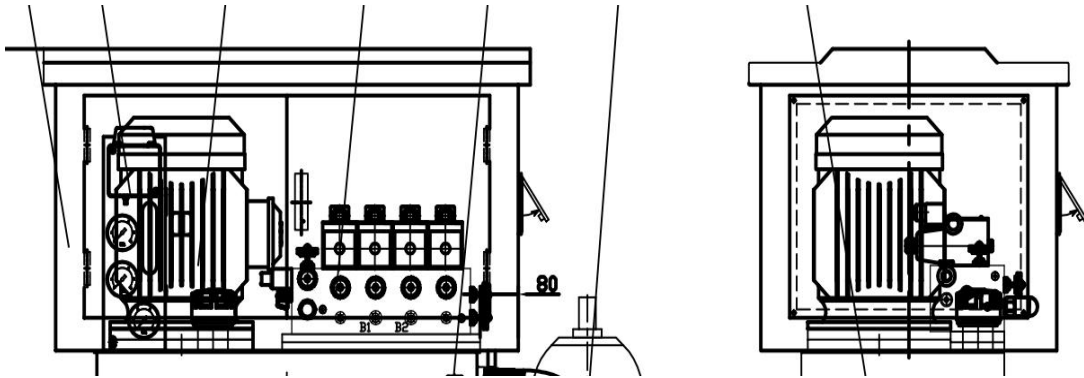

### 二、技术标准

本工程的设计、制作、施工及验收应遵循下列规范与标准：

- 1、《起重机安全规范》 GB6067-2010
- 2、《钢结构工程质量检验评定标准》 GB50211-952
- 3、《不锈钢冷轧钢板和钢带》 GB/T 3280-2015

注：以上标准未能规定的部分采用中华人民共和国标准国标。

### 三、工况及环境要求

码头工作环境复杂，根据实际天气情况进行施工（具体以招标人要求为准）。

### 四、技术要求

#### 1、外壳尺寸要求

1) 外壳整体为长方形结构，外形尺寸需与原液压站底座配，误差控制在±2mm 内，保证安装后与原有管路、阀门等部件无干涉。

2) 保留原外壳的检修门、观察窗、油液进出口等接口位置及尺寸，检修门需设置可靠的锁紧装置，开启角度不小于 90°，方便日常维护；顶部需设计可拆卸形式方便维修。

3) 外壳需设置合理的加强筋结构，提升整体刚性，防止因运输、安装及运行振动产生变形。

#### 2、加工及工艺要求

1) 板材切割、折弯需平整光滑，无毛刺、裂纹及变形；焊接处需满焊，焊缝均匀牢固，无虚焊、夹渣、气孔等缺陷，焊后需进行抛光处理，保证表面平整美观。

2) 外壳表面需进行酸洗钝化处理，提升抗腐蚀性能，表面粗糙度  $Ra \leq 3.2 \mu m$ ，无明显划痕、

凹痕等外观缺陷。

### 3、安装及验收要求

- 1) 现场安装时需与液压站底座牢固连接，连接螺栓采用不锈钢材质，防止锈蚀。
- 2) 考虑紧固件与连接部位的电化学腐蚀，两者间需安装有绝缘垫片或者绝缘措施。
- 3) 验收时需核对材质证明、尺寸公差、焊接质量及密封性能，试运行期间外壳无变形、渗漏及异常振动，满足使用要求。

### 五、现场施工要求

- 1、施工期间，招标人安排一名安全员进行全过程跟踪，投标人需指定一名安全员做好必要的安全措施管理；
- 2、投标人应在招标人指定的地点施工，上机需挂投标方自制的“正在维修”的警示牌；
- 2、施工过程投标人必须按照招标人公司相关规定做好防护措施，严禁野蛮施工和无证作业；
- 3、施工过程投标人工作人员严格按照招标人的安全规章制度进行，做好道路交通安全，拉置警戒绳，设置封闭区域，防止高空坠物等；
- 4、当日收工时需保证桥吊大车可动；
- 5、做好工完场清工作。

### 六、验收

- 1) 外壳焊缝良好，无气孔、裂纹、咬边等缺陷。
- 2) 外壳安装牢固，门开合与周边结构无干涉。
- 3) 液压站运行时无共振异响

### 七、产品质量及保修（质保期及履行要求）

质保期：项目的质保期为验收后1年。在质保期内投标方施工质量出现的任何问题均由投标人无偿进行处理，直至通过招标人验收。

## 第三章 投标人须知

### 前附表

序号	内容、要求
1	项目名称：宁波北仑第三集装箱码头有限公司桥吊液压站外壳更换（2026年）项目
★2	投标报价及费用： 1、不论投标结果如何，投标人均应自行承担所有与投标有关的全部费用。 2、 <b>本次招标控制价 16.8 万元</b> ，投标人的投标报价不得超过招标控制价，超过招标控制价的投标报价将作否决投标处理。
★3	投标保证金：详见招标公告。
4	答疑与澄清：招标人对已发出的招标文件进行必要的澄清和修改时，将在招标公告规定的投标截止时间 3 日前，在规定信息发布网站上通知所有招标文件收受人，并要求收受人进行确认澄清和修改已收悉，澄清和修改的内容作为招标文件的组成部分。招标人根据实际情况，延长投标截止时间的，将在投标截止时间前 2 日内告知所有招标文件收受人，并要求回执确认。
5	投标文件组成：价格标、商务技术标、资审文件。
6	投标截止时间、地址：详见招标公告。
7	开标时间、地址：详见招标公告。
8	评标办法及评分标准：详见第四章。
9	评标结果公示：评标结束后，评标结果于浙江省海港集团、宁波舟山港集团电子招标采购平台（ <a href="http://hgdzzb.nbport.com.cn/">http://hgdzzb.nbport.com.cn/</a> ）公示不少于 3 日。
10	投标保证金退还：除招标文件规定不予退还保证金的情形外，最迟在签署合同后 5 日内向投标人退还投标保证金。
11	签订合同时间：中标通知书发出后 30 日内。
12	履约保证金：/
13	踏勘现场：不统一组织，投标人可根据情况自行前往。
14	采购资金来源：自筹。
★15	投标文件有效期：自投标截止日起 90 天。
★16	本项目采用电子招标形式，需对上线交易项目收取交易服务费，交易服务收费标准参照《浙江省物价局关于降低和规范公共资源交易服务收费的通知》（浙价服〔2018〕

68号)的规定,以中标金额为基础,向中标单位收取(具体收费标准见下表)。中标单位须在明确中标后、获取中标通知书前将相应的交易服务费缴入平台指定的集团账户(在“投标管家”工具中查看)。

附表:

招标项目交易服务费收取标准

中标价	收费标准(万元)
200万(含)以下	0.1
200万-500万(含)	0.25
500万-1000万(含)	0.75
1000万-2000万(含)	1.25
2000万-5000万(含)	1.75
5000万-1亿(含)	2.5
1亿-5亿(含)	3.5
5亿-10亿(含)	5
10亿以上	6

注:

1. 交易服务费由中标单位承担。
2. 对于招标服务期在1年以上且按每年报价的项目,交易服务费按1年的中标金额计取。
3. 对于无具体交易(中标)金额的限额以上招标采购项目参照项目计划金额计取,对于无具体交易(中标)金额的限额以下招标采购项目按每个项目1000元计取,多家中标人费用平摊。
4. 限额以下非招标项目按实际成交价0.2%收取交易服务费,最高不超过500元,5万元以下项目免收交易服务费。

★17	本项目招标代理服务费按照“国家发改委发改办价格[2003]857号通知和国家计委计价格[2002]1980号文件”的规定收费标准×投标浮动系数60%,按照中标金额进行收取,不足4000元的按4000元计取。该费用按代理合同约定的条款执行,投标人在投标报价时综合考虑。
18	解释:本招标文件的解释权属于招标人。
19	其他:中标单位中标后须向招标人(招标代理机构)提交纸质投标文件份数1份。
20	特别说明:本项目费用将由宁波穿山码头经营有限公司、宁波港吉码头经营有限公司、宁波意宁码头经营有限公司、宁波远东码头经营有限公司按设备所属公司进行结算。
21	解释权:项目名称、公告标题等不影响对项目性质的认定;本采购文件的解释权属于

招标人。构成本招标文件的各个组成文件应互为解释，互为说明；如有不明确或不一致，构成合同文件组成内容的，以合同文件约定内容为准，且以专用合同条款约定的合同文件优先顺序解释；除招标文件中有特别规定外，仅适用于招标投标阶段的规定，按招标公告（投标邀请书）、投标人须知前附表、投标人须知、评标办法、投标文件格式的先后顺序解释；同一组成文件中就同一事项的规定或约定不一致的，以编排顺序在后者为准；同一组成文件不同版本之间有不一致的，以形成时间在后者为准。按本款前述规定仍不能形成结论的，由招标人负责解释。

## 一、总 则

### （一）适用范围

本招标文件适用于宁波北仑第三集装箱码头有限公司桥吊液压站外壳更换（2026年）项目的招标、投标、评标、定标、验收、合同履行、付款等行为（法律、法规另有规定的，从其规定）。

### （二）定义

1. “招标人”系指组织本次招标的单位。
2. “投标人”系指向招标人提交投标文件的单位。
3. “产品”系指供方按招标文件规定，须向招标人提供的一切货物、设备、保险、税金、基础数据、工具、手册及其他有关技术资料 and 材料。
4. “服务”系指招标文件规定投标人须承担的安装、调试、技术协助、培训、技术指导以及其他类似的义务。
5. “项目”系指投标人按招标文件规定向招标人提供的产品及服务。
6. “书面形式”包括信函、传真、电子邮件等。
7. **带“★”条款系指实质性要求条款。**

### （三）招标方式

本次招标采用公开招标方式进行。

### （四）投标委托

投标人代表须提供有效身份证件。如投标人代表不是法定代表人，须有法定代表人出具的授权委托书。

### （五）投标费用

不论投标结果如何，投标人均应自行承担所有与投标有关的全部费用（招标文件有相关规定除外）。

### （六）联合体投标

本项目不接受联合体投标。

### （七）转包与分包

★本项目不允许转包，未经招标人同意不允许分包。

### （八）特别说明

1. 本项目不属于依法必须招标项目，也不属于政府采购项目。

★2. 投标人应仔细阅读招标文件的所有内容，按照招标文件的要求提交投标文件，并对所提供的全部资料的真实性承担法律责任。

### （九）异议和投诉

1. 投标人对招标文件有异议的，应当在投标截止时间 3 日前提出；投标人对评标结果有异议的，应当在评标结果公示期间提出，逾期不予受理。

2. 异议应当在浙江海港电子招标采购平台上提出，投诉应当以书面形式提出。异议书、投诉书

均应明确阐述招标文件、招标过程或中标结果中使自己合法权益受到损害的实质性内容，提供相关事实、依据和证据及其来源或线索，便于有关单位调查、答复和处理。

## 二、招标文件

### （一）招标文件的构成。本招标文件由以下部分组成：

1. 招标公告
2. 招标需求
3. 投标人须知
4. 评标办法及评分标准
5. 合同主要条款
6. 投标文件格式
7. 本项目招标文件的澄清、答复、修改、补充的内容

### （二）投标人的风险

投标人没有按照招标文件要求提供全部资料，或者投标人没有对招标文件在各方面作出实质性响应是投标人的风险，并可能导致其投标被拒绝。

### （三）招标文件的澄清与修改

1. 招标人对已发出的招标文件进行必要的澄清和修改时，将在招标公告规定的投标截止时间 3 日前，在规定信息发布网站上通知所有招标文件收受人，并要求收受人经确认澄清和修改已收悉，澄清和修改的内容作为招标文件的组成部分。招标人根据实际情况，延长投标截止时间的，将在投标截止时间前 2 日内告知所有招标文件收受人，并要求回执确认。

2. 购买招标文件的潜在投标人对招标文件有异议，应在投标截止时间 3 日前书面提出。逾期提出的将不予受理。对招标文件的异议应有法定代表人或其授权代表签章，并盖投标人公章并注明日期。

3. 没有提出异议且又参与了该项目投标的投标人将被视为完全认同招标文件。

## 三、投标文件的编制

### （一）投标文件目录：未提供格式部分由投标人自拟

投标文件分为价格标、商务技术标、资审文件三部分，其内容分别为：

第一部分：资审文件

1. 法定代表人资格证明书或法定代表人授权委托书（格式见附件）；
2. 有效的营业执照扫描件；
3. 投标人资格声明函（格式见附件）；
4. 无安全生产责任事故承诺函（格式见附件）；
5. 投标人单位人员名单及证明材料（格式见附件）；
6. 安全员证明材料（提供安全员相关证书及其缴纳的近三年社保证明）；
7. 投标人基本情况表（格式见附件）；

8. 投标保证金缴纳凭证；
9. 合格投标人的资格要求业绩证明材料（若有）；
10. 招标文件要求的或投标人认为有必要提供的其他情况说明或资质证书。

#### 第二部分：商务技术标

1. 评分索引表（格式见附件）；
2. 商务响应表（格式见附件）；
3. 技术响应表（格式见附件）；
4. 类似业绩（格式见附件）；
5. 综合实力；
6. 服务响应；
7. 企业资质；
8. 实施方案；
9. 配件材料；
10. 人员配备（格式见附件）；
11. 商务技术标评审所涉及的其他资料；
12. 投标人需要特别说明的其他文件。

#### 第三部分：价格标

1. 投标函（格式见附件）；
2. 报价表（格式见附件）；
3. 投标人针对报价需要说明的其他文件和说明（格式自拟）。

注：以上投标资料所要求为扫描件/复印件，均须加盖公章。中标后招标人有权对中标单位相关资料进行原件核实，若有虚假，则取消中标资格，并追究相应责任。

#### （二）投标文件的语言及计量

★1. 投标文件以及投标人与招标人就有关投标事宜的所有来往函电，均应以中文汉语书写。除签名、盖章、专用名称等特殊情形外，以中文汉语以外的文字表述的投标文件视同未提供。

★2. 投标计量单位，招标文件已有明确规定的，使用招标文件规定的计量单位；招标文件没有规定的，应采用中华人民共和国法定计量单位（例如货币单位：人民币元），否则视同未响应。

#### （三）投标报价

1. 投标报价应按招标文件中相关附表格式填写。

2. 投标报价须为完全满足技术规格书要求的、所投服务应有的全部费用，包括但不限于材料费、运输费、设计制作费、施工费、安装费、调试费、人工费、技术服务费、管理费、保险、税金、利润、技术培训、售后服务、招标代理服务费、平台交易服务费等与此有关的一切费用。

3. 投标文件只允许有一个投标总价，有选择的或有条件的报价将不予接受。

#### （四）投标文件的有效期

★1. 自投标截止日起 90 天投标文件应保持有效。有效期不足的投标文件将被拒绝。

2. 在特殊情况下，招标人可与投标人协商延长投标书的有效期，这种要求和答复均以书面形式进行。

3. 投标人可拒绝接受延期要求而不会导致投标保证金被没收。同意延长有效期的投标人需要相应延长投标保证金的有效期，但不能修改投标文件。

4. 中标人的投标文件自开标之日起至合同履行完毕为止均应保持有效。

#### **（五）投标保证金**

★1. 投标人须按规定提交投标保证金。否则，其投标将被拒绝。

2. 保证金形式：电汇；

3. 最迟在签署合同后 5 日内向投标人退还投标保证金。

4. 投标人有下列情形之一的，投标保证金将不予退还：

（1）投标人在投标有效期内撤回投标文件的；

（2）在提交投标文件截止时间后主动对投标文件提出实质性修改的；

（3）投标人在投标过程中弄虚作假，提供虚假材料的；

（4）中标人无正当理由不与招标人签订合同的；

（5）将中标项目转让给他人或者在投标文件中未说明且未经招标人同意，将中标项目分包给他人的；

（6）拒绝履行合同义务的；

（7）其他严重扰乱招投标程序的。

#### **（六）投标文件的签署**

1. 投标人应按本招标文件规定的格式和顺序编制投标文件并标注页码，投标文件内容不完整、编排及上传混乱导致投标文件被误读、漏读或者查找不到相关内容的，是投标人的责任。

2. 投标人根据招标文件要求分别提供价格标、商务技术标、资审文件。

3. 法定代表人授权委托书必须由法定代表人签字或盖法人章、被授权人签章并加盖单位公章。投标文件及投标报价表必须由法定代表人或被授权人签章并加盖单位公章，投标人应写全称。

4. 投标文件不得涂改，若有修改错漏处，须加盖单位公章或者法定代表人或授权委托人签字或盖章。投标文件因字迹潦草或表达不清所引起的后果由投标人负责。

#### **（七）投标文件的递交、修改和撤回**

1. 投标文件需在投标文件递交的截止时间前递交。

2. 投标人在投标截止时间之前，可以对已提交的投标文件进行修改或撤回；投标截止时间后，投标人不得撤回、修改投标文件。

#### **（八）投标无效的情形**

实质上没有响应招标文件要求的投标将被视为无效投标。投标人不得通过修正或撤销不合要求的偏离或保留从而使其投标成为实质上响应的投标，但经评标委员会认定属于投标人疏忽、笔误所

造成的差错，应当允许其在评标结束之前进行修改或者补正。限期内不补正或经补正后仍不符合招标文件要求的，应认定其投标无效。投标人修改、补正投标文件后，不影响评标委员会对其投标文件所作的评价和评分结果。

出现下列情形之一的，投标文件将被视为无效：

- (1) 投标人的资格条件不符合招标文件要求的。
- (2) 投标人未提交投标保证金或保证金金额不足，投标保证金形式不符合招标文件要求的。
- (3) 投标文件未按招标文件要求签字盖章的。
- (4) 投标有效期不足的。

(5) 在评标过程中，评标委员会发现投标人的报价明显低于其他投标报价，使得其投标报价可能低于其个别成本的，应当要求该投标人作出说明并提供相关证明材料。投标人不能合理说明或者不能提供相关证明材料的，由评标委员会认定该投标人以低于成本报价竞标，其投标作无效标处理。

(6) 不同投标人的电子投标文件编制时的计算机硬件信息中网卡 MAC 地址（如有）、硬盘（含移动存储介质）序列号（Optane\_0000、0100\_0000\_0000\_0000 序列号除外）、互联网接入 IP 地址相同。

- (7) 投标文件实质上没有响应招标文件要求的。
- (8) 投标文件中附有招标人不能接受的条件的。

#### 四、重新招标

有下列情形之一的，招标人将重新招标：

1. 至招标文件下载截止时间止，下载招标文件的投标人少于 3 个的。
2. 投标截止时间止，投标人少于 3 个的。
3. 评标委员会对所有投标作否决投标处理的，或者评标委员会对一部分投标作否决投标处理后其他有效投标不足三个使得投标明显缺乏竞争，决定否决全部投标的。

#### 五、开标

招标人将在规定的时间和地点进行开标，投标人根据投标文件递交的截止时间前递交。投标人于投标截止时间之后三十分钟内在“浙江海港投标管家”工具端—进入项目—开标—远程开标模块，点击“确认开标结果”按钮进行确认，如超时未确认，视作投标人已对开标结果确认无误。

#### 六、评标

##### （一）组建评标委员会

本项目评标委员会由评审专家和招标人代表组成。

##### （二）评标的方式

本项目采用不公开方式评标，评标的依据为招标文件、投标文件及其补充文件（若有）。

##### （三）评标程序

详见《第四章：评标办法及评分标准》

#### （四）评标原则和评标办法

1. 评标原则。评标委员会必须公平、公正、客观，不带任何倾向性和启发性；不得向外界透露任何与评标有关的内容；任何单位和个人不得干扰、影响评标的正常进行；评标委员会及有关工作人员不得私下与投标人接触。

2. 评标办法。本项目评标办法是**综合评分法**，具体评标内容及评分标准等详见《第四章：评标办法及评分标准》。

#### （五）评标过程的监控

投标人在评标过程中所进行的试图影响评标结果的不公正活动，可能导致其投标被拒绝。

### 七、定标

1. 评标结束后，评标结果在浙江省海港集团、宁波舟山港集团电子招标采购平台网站上公示不少于3日。

2. 投标人对评标结果无异议的，招标人将确定排名第一的中标候选人为中标人。如有投标人对评标结果提出质疑的，招标人可在质疑处理完毕后确定中标人。

3. 招标人依法确定中标人后，将在浙江省海港集团、宁波舟山港集团电子招标采购平台发出《中标通知书》。

### 八、合同授予

1. 实际需求人与中标人应当在《中标通知书》发出之日起30日内签订合同。同时对合同内容进行审查，如发现与招标结果和投标承诺内容不一致的，应予以纠正。

2. 中标人拖延、拒签合同的，将被扣罚投标保证金并取消中标资格。

## 第四章 评标办法及评分标准

### 一、总则

宁波北仑第三集装箱码头有限公司桥吊液压站外壳更换（2026年）项目采取公开招标形式选择投标人。为保证招标“公开、公平、公正”，根据相关法律、法规，结合本项目的特点，制定本评标办法。

### 二、评标组织

评标委员会：根据项目的内容特点按照浙江省海港集团、宁波舟山港集团有限公司相关规定组建评标委员会。评标委员会由招标人代表、技术及经济方面专家等有关人员组成。

### 三、评标程序

#### 1. 初步审查

初审分为资格审查和初步评审。

资格审查。依据法律法规和招标文件的规定，对投标文件中的资格证明等进行审查，以确定投标投标人是否具备投标资格。

初步评审。依据招标文件的规定，从投标文件的有效性、完整性、投标保证金和对招标文件的响应程度进行审查，以确定是否对招标文件的实质性要求作出响应。

评标委员会在评审过程中按规定否决不合格投标或界定为无效标后，因有效投标人不足三家的，由评标委员会认定本项目剩余有效投标是否具有竞争性，评标委员会认为有效投标仍然具有竞争性的，对有效投标进行评审；如认为没有竞争性的，招标人将依法重新招标。

#### 2. 详细评审

评标委员会对初步评审合格的投标文件，依照本办法对商务技术内容作进一步评审、比较。评标委员会成员经过阅标、审标和询标，对各投标人进行综合评分。

详细评审即以招标文件为依据，对所有实质上响应的投标分别从“商务技术”和“价格”两个方面进行评审并按照评分标准进行打分。

评委评分参照本部分附表：评分标准表。由各评标委员会成员评分，根据投标人的投标文件，进行独立评分。评委评分采用记名方式，取算术平均分（小数点后保留二位小数）。

如有招标文件未规定的情况出现，则由评标委员会集体讨论决定。

#### 3. 错误修正

投标文件如果出现计算或表达上的错误，修正错误的原则如下：

- （1）投标文件的大写金额和小写金额不一致的，以大写金额为准；
- （2）总价金额与按单价汇总金额不一致的，以单价金额计算结果为准；
- （3）对不同文字文本投标文件的解释发生异议的，以中文文本为准；
- （4）投标文件中出现前后不一致的情况商务部分以商务标为准，技术部分以技术标为准。

按上述修正错误的原则及方法调整或修正投标文件的投标报价，如果投标人接受修正后的报

价，则经投标人同意并签字确认后，调整后的投标报价对投标人具有约束作用；如果投标人不接受修正后的报价，则其投标将作为无效投标处理。

#### 4. 价格调整的原则

(1) 投标人的报价必须包含本次招标范围内所有内容。

(2) 投标人报价如有漏项，则须将其他投标人报价中该项价格的最高价加入该投标人的投标总价，调整后的投标总价作为评标价格。但在签订合同时，调整部分的价格不计入合同总价，投标人必须免费提供漏项项目。

(3) 如投标人的报价包含了招标范围之外的内容，则投标价格不予调整。但在签订合同时，超出部分设备及相应价格应予以剔除。

(4) 如果投标人不接受上述调整原则，则投标文件作无效标处理。

(5) 调整后的价格作为投标人的评标价，按照相应的价格评分方式评分。

(6) 调整后的最终投标报价若超过招标控制价（如有），评标委员会应否决其投标。

#### 5. 澄清问题

评标委员会可以书面形式要求投标人对投标文件中含义不明确、对同类问题表述不一致或者有明显文字和计算错误的内容作必要的澄清、说明或者纠正。有关澄清的要求和回复均应以书面形式提交，澄清、说明或者纠正必须有法人或法人授权人签字确认，不得超出投标文件的范围或者改变投标文件的实质性内容，且视为投标文件的组成部分，并汇总纳入评标报告。

#### 6. 中标原则

评标委员会根据各投标人的综合得分高低排定顺序，推荐综合得分最高的投标人为第一中标候选人；综合得分第二的投标人为第二中标候选人。如投标人的综合得分相同，则投标价低者优先；如投标价也相同，则商务技术分高者优先；如商务技术分也相同，则由招标人抽签决定。

#### 7. 评标结果

招标人将中标结果在浙江省海港集团、宁波舟山港集团电子招标采购平台上公示，根据公示和决标结果，向中标人发出中标通知书。

中标人如因自身原因放弃中标或因不可抗力不能履行合同或未按招标文件及投标文件承诺履行的，招标人可选择第二中标候选人为中标人或重新招标。

### 四、评分标准

本项目评审办法是综合评分法。

满分 100 分，综合评分包括商务技术和价格部分。

商务技术部分、价格部分评分，评标因素及标准详见附表。

项目	评分内容	评分标准说明
	类似业绩 (4分)	投标人自 2023 年 1 月 1 日至今（日期以合同签订时间为准）独立完成过大型设备相关维修或改造的业绩，每提供一个得 1 分，最高得 4 分。

商务 技术 得分 30分		注：提供①合同扫描件(包括合同首页、签字盖章页及能反映项目内容等相关合同内容的关键页)、②结算发票扫描件，二者缺一不可并加盖投标人公章。
	综合实力 (3分)	评委对各投标人的综合实力(如企业规模、近三年的主营收入、财务状况、企业荣誉、银行资信等级等)进行综合评议，优(2-3]，良(1-2]，一般(0-1]。 注：投标人应在投标文件中提供财务报表、银行资信证明等相关的证明材料。
	服务响应 (2分)	根据投标人的售后服务承诺，维修响应时间进行评分： 投标人承诺24小时内响应维修的，得0分； 投标人承诺12小时内响应维修的，得1分； 投标人承诺6小时内响应维修的，得2分。 注：1. 招标人作业地点指宁波北仑第三集装箱码头有限公司； 2. 在合同履行期间，若投标人未按照其承诺执行，招标人有权按照合同中相关条款约定处理。
	企业资质 (6分)	投标人具有有效的质量管理体系认证证书(资质范围包括：起重机械安装含修理服务)的得2分。 注：提供有效的证书复印件并加盖投标人公章。
		投标人具有企业安全生产标准证书二级及以上证书得2分。 注：提供有效的证书复印件并加盖投标人公章。
		投标人具有有效的省级及以上质量技术监督部门或省级及以上市场监管部门颁发的《中华人民共和国特种设备安装改造维修许可证》(类型含门式起重机；施工类别包含维修)B级及以上，或《中华人民共和国特种设备生产许可证》(许可子项目：桥式、门式起重机)B级及以上的，得2分。 注：提供有效的证书复印件并加盖投标人公章。
	实施方案 (6分)	根据投标人提供项目实施方案(需包含更换方案和应急预案)的合理性、先进性、安全性进行综合评议，优(4-6]，良(2-4]，一般(0-2]，未提供不得分。
	配件材料 (2分)	项目所需更换的不锈钢外壳等都应符合技术要求，并提供相关产品技术说明，评委根据投标人提供的配件材料的技术说明进行综合评分，优(1.5-2]，良(0.5-1.5]，一般(0-0.5]，未提供不得分。
人员配备 (7分)	安全管理人员：评委根据各投标人针对本项目提供的安全管理人员的近三个月社保缴纳证明及相关有效证书扫描件，对在职的持有效安全相关证书的安全管理人员数量进行评审：人数 $\geq 4$ 人的得2分， $2 \leq \text{人数} < 4$ 人的得1分，未提供不得分。 注：提供安全员相关证书及投标人为其缴纳的近三个月社保证明，复印件加盖公章。未提供社保的人员不计入评分。	
	作业人员：评委根据各投标人针对本项目提供的作业人员持证情况(气割焊接资格证书、起重机指挥资格证书、叉车资格证书、登高证。四类证件须同时具备，如未同时具备，不予得分)进行评议，除4份证书外，每提供1本证书得0.5分，最高得5分。 注：提供上述人员的相关证书及投标人为其缴纳的近三个月的社保证明，复印件加盖公章。未提供社保的人员不计入评分。	

<p>价格得分 70分</p>	<p>价格分</p>	<p>①有效投标人为5家及以下，<math>A = \text{评标基准价} = \text{经评审合格的有效投标人评标价的算术平均值} \times 0.97</math>；</p> <p>②有效投标人为5家以上，<math>A = \text{评标基准价} = \text{经评审合格的有效投标人去掉一个最高评标价和一个最低评标价后的算术平均值} \times 0.97</math>。 （评标基准价计算结果保留到整数，小数后第一位四舍五入，以元为单位）</p> <p><math>B = \text{各有效投标人的评标价}</math>，计算价格分方法如下：</p> <p>（1）评标价格为评标基准价的得70分；</p> <p>（2）当 <math>B \leq A</math> 时，<math>\text{投标人价格得分} = 70 + 65 \times (B - A) / A</math>；</p> <p>（3）当 <math>B &gt; A</math> 时，<math>\text{投标人价格得分} = 70 - 100 \times (B - A) / A</math>。</p> <p><b>注：若各投标人报价中所含增值税税率不同，则统一按不含增值税的投标报价进行评审。</b></p>
---------------------	------------	--

注：1、上述评分表中“（、）”不含本数，“[、]”包含本数。

2、客观分的认定均由评标委员会集体审核确定。

3、有关证书或证明材料复印件/扫描件必须清晰、明了、完整、详细且真实有效。否则由此引起的资格审查不通过，评审内容未得分或少得分及引起的处罚均由投标人负责。

4、投标人在投标文件目录前增加索引页，针对评标办法中的每一个评分项目，注明投标文件内相应的页码，以方便检索。

## 第五章 合同主要条款

以下合同格式仅供参考，具体以实际签订为准。

甲方合同编号：

招标人---甲方

投标人---乙方

### 一、项目名称、数量、完工时间、地点要求

1. 项目名称：宁波北仑第三集装箱码头有限公司桥吊液压站外壳更换（2026年）。
2. 数量：详见附件《内容及价格》及《技术规格书》。
3. 服务期限：自合同签订之日起一年或者维修费用达到合同价格（两者先达到者为准）。
4. 实施地点：宁波北仑第三集装箱码头有限公司。

### 二、项目实施

对桥吊锈蚀严重液压站外壳进行更换，提升外壳的结构稳定和耐腐蚀性。本项目包括相关设备的采购、运输、施工、调试，完成后由工程技术部相关班组组织验收合格。

### 三、项目款支付方式

1. 合同内全部款项用电汇或银行承兑支付，不采用现金结算。
2. 本项目按单台结算。乙方将单台设备维修完成后报送给甲方审核，甲方验收合格且完成审核后，支付至甲方审核金额的95%。
3. 余款5%作为质保金于质量保修期到期后30天内付清，如发生质量问题未解决，甲方有权延期支付质保金（如乙方质量保修期延长，则质保金退还时间相应延长）。

注：每次付款前乙方必须提供增值税专用发票，否则甲方有权拒绝付款，且不承担任何逾期付款的违约责任。

4. 待一年服务到期或累计结算金额达到合同总价后合同即终止。

### 四、质量保证

1. 乙方必须严格按投标文件中的承诺和甲方技术要求来提供维修服务。
2. 乙方提供的所有文件等应符合我国颁布的相应知识产权保护规定。如有第三者提出侵权申诉，则由乙方负责所有侵权所引起的责任及损失。
3. 在实施过程中造成原设备设施损坏，由乙方负责修复。
4. 在实施过程中导致的配件损坏，由乙方自行承担责任。

### 五、验收标准及验收办法

验收方式及标准：按国家有关标准及技术规格书要求现场逐项验收，通过验收合格后，甲方签署最终验收证书。

### 六、项目服务要求

1. 合同签订生效后乙方应派技术人员到甲方现场了解配置情况。

2. 在项目服务期间，甲方予乙方必要的配合。
3. 在项目实施过程中，乙方负责免费提供相关技术的培训。
4. 乙方应具有完善的质量及售后服务保证体系。在项目完成后出现问题需要服务时，乙方应在接到甲方通知后立即给予答复，并进行处理。

#### **七、双方违约责任**

1. 甲方未能按合同规定的日期支付项目款，按每延期支付一周（不足七天按一周计算）承担延期付款部分总额的 1%的违约金，以此类推。违约金总额不超过合同总价的 10%。

2. 乙方未能按合同规定的日期完成维修服务，按每延期一周（不足七天按一周计算）承担迟交合同总价的1%的违约金，以此类推。违约金总额不超过合同总价的10%。

3. 乙方未按合同规定的日期完工验收合格，拖延四周以上，甲方有权终止合同，并由乙方双倍返还全部已支付货款和承担按本条第二款规定的迟交货违约金。

4. 一方违约，违约方应向守约方赔偿一切费用，包括但不限于律师费、鉴定费、保全费、保全担保费、差旅费等费用。

5. 甲乙双方在合同执行过程中发生争议的，应友好协商解决。协商不成的，任何一方应向甲方所在地人民法院提起诉讼。

6. 未尽事宜，双方协商解决。

八、乙方在项目实施期间须服从甲方现场人员的管理，并加强安全管理，遵守港区有关规定。如出现人员、设备、财产等安全问题均由乙方自行负责。

九、本合同经双方签字盖章后生效，有效期一年。



- 3.1 不得向甲方工作人员送礼、行贿或提供应由甲方自己支付的各项费用报销；
- 3.2 不得违规宴请甲方工作人员或提供其他消费娱乐活动；
- 3.3 不得以明显低于市场的价格向甲方工作人员提供物资和商品；
- 3.4 不得安排甲方工作人员的子女或其他亲属到本单位工作，双方有业务之前已经安排的，则不得因双方业务关系而特别提升职务或提高待遇；
- 3.5 不得提供资金邀请甲方工作人员和/或其子女、亲属旅游；
- 3.6 不得为甲方工作人员的子女或亲属购买或提供商品；
- 3.7 不得向甲方工作人员提供公车、住房装修等服务。
- 3.8 不得向甲方提供任何形式的与正当业务往来无关的金钱利益。

#### **4. 违约责任**

4.1 乙方违反本协议约定，由此给甲方造成损失的，乙方承担赔偿责任，应依法予以赔偿，并赔付 5 倍贿赂金作为廉洁违约金。

4.2 甲方违反本协议约定，由此造成乙方损失的，甲方应承担赔偿责任。

4.3 各方职员违反本协议的，由各方向对方承担违约责任。

#### **5. 附则**

5.1 本协议作为附件，与主合同具有同等法律效力。经双方签订后立即生效，有效期及份数与主合同一致，在合同有效期内不可撤销。

5.2 本协议不影响甲乙双方按主合同条款承担相关责任。

甲方盖章：

乙方盖章：

日期：

日期：

## 合作伙伴合规承诺书

为满足\_\_\_\_\_（以下统称“贵公司”）合规管理要求，规范本公司市场交易行为，促进公平、公正交易，本公司特作出以下承诺：

1. 本公司理解贵公司合规管理需求，在合作范围内遵守贵公司对第三方的合规管理要求。
2. 本公司具有合同订立的主体资格，具有良好的资信和履约能力，能够有效履行合同义务。
3. 本公司严格遵守国家法律法规，恪守商业道德和职业道德规范，不从事并抵制任何不廉洁行为，严格履行以下合规义务：

（1）本公司员工严格遵守《中华人民共和国反不正当竞争法》等有关商业贿赂行为的禁止性规定，坚决抵制商业贿赂。

（2）本公司员工不得给予贵公司或个人任何不正当馈赠。

（3）本公司员工不得接受贵公司或个人的任何不正当馈赠。

（4）本公司员工不得参加贵公司安排的可能影响公正执行公务的宴请、旅游、考察等活动。

（5）本公司员工不得从事其他可能影响廉洁商业的行为。

4. 本公司坚持诚信商业行为，依法依约保守贵公司的商业秘密。

5. 本公司严守缔约精神，全面履行合同义务，不得擅自变更、中止以及不履行合同，发生履约突发事件时将及时通知贵公司。

6. 本公司同意在合同目的范围内配合贵公司的合规检查，不得隐瞒可能造成贵公司利益受损的信息。

7. 本公司承诺对本承诺书执行情况进行监督检查，本公司及员工未遵守承诺事项，本公司承诺自愿赔偿由此给贵公司造成的损失，或按相关合同约定承担违约责任，且贵公司有权终止相关合同。

本承诺函自签订之日起生效，有效期及份数与主合同约定一致。

承诺人（盖章）：

\_\_\_\_\_年\_\_\_\_月\_\_\_\_日



种作业人员及特种设备操作等人员，必须持有有效资质、资格证书，符合法律法规要求。

3、乙方内部应建立健全安全消防等管理制度，建立安全保障体系。

4、乙方在甲方提供服务期间必须按国家安全标准要求配置相关的安全消防设施，使用的设备设施（包括消防设施、用电设施、设备安全防护措施以及劳动防护用品等）必须保证符合国家安全消防标准要求，并应定期检查、维护、保养与更新，相关费用由乙方负责。

5、乙方有为进港作业员工投保工伤保险或其他相关保险的义务。

（二）乙方必须遵守甲方的安全规章制度，服从甲方管理人员的管理，具体要求如下：

1、安全教育：乙方人员在派入甲方工作前必须进行三级安全教育，了解掌握港区生产作业情况及特性，提高进港人员自我安全保护意识。

2、乙方进入甲方区域从事特殊工种或危险作业的，必须严格遵守甲方相关危险作业审批管理制度，作业人员必须经过专业培训，持有效证件上岗，严禁违章作业，同时应定期组织安全教育与检查。

3、乙方如运输危险化学品用品进入港区，化学品供方需提供相关化学品的安全技术说明书、包装物的回收或处理要求等。

4、乙方保证进入甲方场所人员，必须着装整洁、严禁穿拖鞋或赤身，进入作业现场必须穿戴安全帽、反光背心、安全带等必要的安全防护用品。

5、乙方进入甲方场所施工或从事相关业务，必须经甲方审批同意，并指定施工负责人，施工现场设立安全监督，便于施工过程中的协调、联系。

6、乙方人员进入甲方场所施工或从事相关业务，必须经甲方审批同意并备案，禁止乙方擅自携带或指派其他未经审批备案的人员进入甲方场所。

7、乙方人员严禁酒后或携带与工作无关的爆炸物、危险品、刀具、有毒有害等物品进入甲方。

8、乙方必须按甲方指定区域作业，未经甲方许可不得进入其他区域。

9、进港人员不准骑自行车、三轮车、电瓶车、摩托车或步行或乘坐出租车及其他无通行证的车辆进出港区。

10、乙方在施工、作业或维修过程中一旦发生任何安全事故，乙方应当立即向甲方现场管理人员汇报，不得瞒报、谎报、迟报，同时，及时采取一切措施防止损失、损害的扩大，对相关后果承担法律责任。

11、自乙方人员、设备进入甲方指定作业区域起，至该作业区域经甲方验收合格并完成现

场移交止，乙方是该作业区域安全管理的直接责任人，对该期间内因乙方作业行为引发的安全事故承担相应责任。

12、乙方应将派驻甲方的项目负责人、专职安全管理人员名单及其联系方式，以及进港作业的主要设备、设施清单（包括设备型号、安全检验合格证明等）、人员资质证书等材料提交甲方备案。

（三）办理通行等手续：

1、乙方长期（连续一日以上）在甲方工作无相关有效通行证件的人员、车辆，由甲方对口业务部门出具工作联系单携带相关身份资料到甲方安全卫环部按要求办理人员通行证及车辆通行证。

2、乙方临时来甲方办理业务，无相关有效通行证件的，必须持相关业务资料并经甲方业务对应部门确认，到门卫（控制中心）办理临时出入证后方可进入，否则乙方人员不得进入。

3、乙方人员进入甲方场所时，必须“一人一证”佩戴人员通行证，随时接受甲方门岗执勤保安人员的检查，不戴证的谢绝进入。

4、车辆（人员）通行证件限申请车辆（人员）使用，严禁借用、套用和涂改。通行证件应妥善保管，乙方协作期满、使用期限到期或不需再使用的，须及时将通行证件通过业务对应部门上交安全卫环部注销。通行证件因业务需求还需延期的，须提前办理续期手续。

5、乙方因工作需要携带易燃易爆品进入港区的，必须经甲方安全卫环部许可并办理登记手续。

（四）车辆行驶安全：

1、乙方车辆进入甲方生产区域，必须凭车辆通行证通行，并按照交通规则和港区安全标志安全行驶，港区内大型车辆限速 30 公里/小时，小型车辆限速 40 公里/小时；各路口、箱区口、引桥口等危险区域限速 20 公里/小时，通过门岗、闸口通道限速 5 公里/小时，不准高鸣喇叭，不得超速行驶及与生产作业流动机械抢、占道行驶。

2、乙方车辆未经甲方事先同意不准在港区过夜停放。

3、乙方车辆进入港区必须服从甲方管理人员的管理和指挥，驾驶员应主动接受门岗保安的检查，进入物资登记清晰。

4、乙方车辆运输氧气、乙炔、油料等危险物品，需取得相应的运输资质，并交由甲方安全卫环部备案。

（五）现场施工安全和环境保护：

1、乙方施工过程中需要动用电焊、气焊等明火作业时，必须携带特种作业人员有效操作证通过业务对应部门到甲方相关对口部门办理动火作业许可证。动火作业时，现场必须有专人监护落实好消防安全措施，并做好工完场清。

2、乙方进入甲方施工时，应将有关施工工具和材料等物品列清明细单，并在进港时做好登记，以保证出港区或完工退出时查验，清单外的物品不得带出公司。

3、乙方施工中，如遇到可能对周围大气、地表、人员等产生污染或其它危害时，必须提前一天报甲方安全卫环部，经批准后方可施工。

4、乙方应在施工区域设置明显标志，对于时间较长的集中性施工项目要做封闭处理，夜间应开启警示灯。施工人员应在施工区域内活动，不得随意进入非施工区域，甲方人员有权随时检查。

5、乙方施工现场必须保持清洁卫生，工具材料摆放整齐，做到文明施工，施工残留物的处置要符合国家的相关规定。严禁随意处置、丢弃油漆、废水、废渣、固废等废弃物。

6、未经书面同意，乙方保证施工过程中任何人不得动用施工区域设备、设施及其他物品。

7、乙方临时用电必须到甲方工程技术部办理临时用电审批手续，经同意后由甲方电工负责接电，不准私自乱拉乱接电线，不得无插头直接用线插入插座。

8、乙方保证在对室内地面、墙面施工时，必须经区域项目负责人同意，确认施工无电力设施（电缆）等，对建筑结构不构成危害后方可施工。

9、乙方保证施工过程中，所有人员穿戴有效的安全保护用品，工具安全可靠。凡涉及登高设施的施工作业时必须正确使用标准的安全带，并有专人监护；水下施工作业人员应具有良好的水性，穿戴符合安全要求；所有作业符合国家有关安全作业的规程及常规注意事项。

10、乙方施工需要的氧气瓶、乙炔瓶、液化气、汽油、油漆等可燃、易爆、化学物品必须符合安全要求，各种仪器可靠。

11、乙方在施工区域内不准使用电炉子、电热水器等用电器具。

12、乙方保证施工结束后，立即清理现场，工完场清，达到安全整洁标准。

13、乙方保证在施工结束后，将所携带的工具、剩余施工材料，特别是易燃易爆物品，全部清理干净，并带离甲方区域，否则甲方管理人员有权作出处理。

14、大型施工、技改项目或各类危险作业前，必须制订安全防范措施，落实应急预案，并对人员进行安全培训。

### 三、违约责任

(一) 对乙方不符合甲方安全要求或违反甲方安全管理规定产生的安全隐患和行为, 甲方有权对其进行批评教育、责令立即纠正, 并有权依据甲方违章违纪处罚规定或公司其他考核规定, 给予乙方进行 300—10000 元不等的经济处罚, 情节恶劣的加倍处理。乙方作业人员无证作业或假冒、伪造、持无效特种作业操作证、上岗资格证、从业资格证及各类资质证书的, 予以 5000—10000 元处罚, 情节严重的上报执法部门处理, 并取消进港作业资格。处罚金额从业务承包费中直接扣除或乙方直接交付。

(二) 根据违章情节和危害程度, 甲方有权暂扣乙方车辆通行证, 并作拒绝该车辆进入甲方区域 1-6 个月或列入不予进港“黑名单”库的处理。作暂扣处理的, 通行证经乙方整改落实书面回复后发还。

(三) 乙方违反甲方安全管理规定的, 必须立即停止施工或业务的开展, 立即组织落实整改, 整改过程中所发生的一切费用、损失由乙方承担。

(四) 由于乙方承担、承包的项目或提供的产品、服务等质量原因造成的安全事故, 乙方承担全部责任和经济损失的赔偿; 造成甲方员工人身伤害和企业财产损失由乙方给予赔偿和处理。

(五) 在乙方按合同约定向甲方提供相应服务过程中, 发现乙方有违反安全生产规定的, 乙方必须及时纠正, 逾期不改的, 甲方有权按国家《安全生产法》及其相关规定, 并依据事件的严重程度、损失大小、影响程度等给予乙方壹万元到拾万元的安全处罚作为违约处理; 触犯刑律的, 将追究其刑事责任。

(六) 因乙方原因造成生产安全事故的, 乙方应承担其依法应负的全部法律责任, 包括但不限于对第三方及乙方自身人员的损害赔偿赔偿责任。同时, 甲方有权根据事故造成的直接经济损失大小对乙方处以壹万元到拾万元的处罚; 事故处理及善后事宜所产生的费用按国家及当地政府的法律法规的规定办理。

(七) 乙方作业人员和管理人员出现以下情形之一的, 甲方有权立即启动清退程序:

1、合同期内, 作业人员因违章指挥、违规作业或违反劳动纪律等行为, 导致发生重伤及以上责任事故的。

2、违章冒险作业情节严重, 存在较大亡人风险、现场拒不停止作业的。

3、合同期内, 作业人员吸毒、酒驾或携带违禁物品进入作业现场, 经现场抽查或举报查实的。

4、作业人员持用虚假证件、冒名顶替、伪造履历入职, 或隐瞒重大职业健康禁忌, 经查

实的。

5、合同期内，作业人员接连发生习惯性违章行为，屡教不改的。

6、合同期内，作业人员因故意或过失，导致甲方遭受 50 万元及以上直接经济损失或造成负面舆情影响的。

7、合同期内，专（兼）安全生产管理人员未按规定履行安全生产管理职责，存在未开展现场检查并形成检查记录、未开展安全教育并形成教育记录等履职不到位情形且不配合整改的。

8、合同期内，管理人员未按公司合理要求落实整改或拒不整改的。

9、未经审批开展特殊作业的。

10、发生其他法定禁止行为的。

（八）乙方出现以下情形之一的，甲方有权立即启动清退程序：

1、合同期内，累计造成 2 名及以上人员重伤责任事故的。

2、合同期内，造成 1 名及以上人员死亡责任事故的。

3、合同期内，累计被查处 5 名及以上人员经常性严重违章行为的。

4、合同期内造成事故，导致甲方遭受 100 万元及以上直接经济损失或造成负面舆情影响的。

5、年度考核、连续 2 次季度考核或连续 3 次月度考核不合格经整改仍无法满足要求的。

6、提供虚假资质材料、业绩证明，骗取准入资格或合作机会的。

7、未按合同要求缴纳相关履约保证金，或保证金被扣减后未在规定时限内补足的。

8、违反外包合同及安全协议约定，擅自转包、分包外包业务的。

9、存在严重违法违规行为（如伪造设备检测报告），被行业主管部门列入失信名单的。

10、拒绝接受甲方安全监管的。

11、无正当理由，隐患整改不及时或拒不整改的。

12、发生其他法定禁止行为的。

（九）黑名单管理

1、被清退的乙方员工，自清退之日起 5 年内不得参与甲方任何业务外包工作。

2、被清退的乙方及其主要负责人以及实际控制人、安全负责人、安全管理人员，以及对生产安全责任事故负有责任的人员一并纳入黑名单，自清退之日起 2 年内不得参与甲方任何外包业务投标或合作。

#### 四、争议解决方式

因本协议或履行本协议发生的争议，由双方协商解决，协商不成的，双方同意到甲方所在地人民法院诉讼解决。如乙方与甲方签订的业务合同中对争议解决方式有不同约定的，双方同意按本协议约定执行。

#### 五、其他

(一) 乙方应做好所承包项目的安全教育和日常安全管理，相关安全责任和违约责任由乙方负责。

(二) 甲乙双方指定安全生产管理人员进行安全检查与协调。

甲方安全、环境管理人员：\_\_\_\_\_联系手机：\_\_\_\_\_；

乙方安全、环境管理人员：\_\_\_\_\_联系手机：\_\_\_\_\_。

(三) 本协议未尽事宜，由甲方和乙方共同协商解决。

(四) 本协议自签订之日起生效，有效期及份数与主合同约定一致。若双方在合同期满后就是否续签事宜仍在协商，后续签合同，则本附件有效期自动延续至续签合同签订之日。

甲方（盖章）：

乙方（盖章）：

代表（签字）：

代表（签字）：

联系电话：

联系电话：

签署日期：    年    月    日

签署日期：    年    月    日

## 第六章 投标文件格式

**投标文件目录：未提供格式部分由投标人自拟**

投标文件分为价格标、商务技术标、资审文件三部分，其内容分别为：

第一部分：资审文件

1. 法定代表人资格证明书或法定代表人授权委托书（格式见附件）；
2. 有效的营业执照扫描件；
3. 投标人资格声明函（格式见附件）；
4. 无安全生产责任事故承诺函（格式见附件）；
5. 投标人单位人员名单及证明材料（格式见附件）；
6. 安全员证明材料（提供安全员相关证书及其缴纳的近三年社保证明）；
7. 投标人基本情况表（格式见附件）；
8. 投标保证金缴纳凭证；
9. 合格投标人的资格要求业绩证明材料（若有）；
10. 招标文件要求的或投标人认为有必要提供的其他情况说明或资质证书。

第二部分：商务技术标

1. 评分索引表（格式见附件）；
2. 商务响应表（格式见附件）；
3. 技术响应表（格式见附件）；
4. 类似业绩（格式见附件）；
5. 综合实力；
6. 服务响应；
7. 企业资质；
8. 实施方案；
9. 配件材料；
10. 人员配备（格式见附件）；
11. 商务技术标评审所涉及的其他资料；
12. 投标人需要特别说明的其他文件。

第三部分：价格标

1. 投标函（格式见附件）；

2. 报价表（格式见附件）；

3. 投标人针对报价需要说明的其他文件和说明（格式自拟）。

注：以上投标资料所要求为扫描件/复印件，均须加盖公章。中标后招标人有权对中标单位相关资料进行原件核实，若有虚假，则取消中标资格，并追究相应责任。

封面

\_\_\_\_\_项目

# 投标文件

(资审文件/商务技术标/价格标)

招标编号：\_\_\_\_\_

投标单位：\_\_\_\_\_ (盖章)

法定代表人或授权代表：\_\_\_\_\_ (签章)

日期：\_\_\_\_\_年\_\_\_\_\_月\_\_\_\_\_日

## 第一部分：资审文件

### 1. 法定代表人身份证明书或法定代表人授权委托书

#### 法定代表人身份证明书

投标人名称：

单位性质：

地址：

成立时间： 年 月 日

经营期限：

姓名： 性别： 年龄： 职务：

系\_\_\_\_\_（投标人名称）\_\_\_\_\_的法定代表人。

特此证明。

附：法定代表人身份证正反面复印件。

投标人（盖公章）：

法定代表人（签章）：

日期： 年 月 日

法定代表人身份证正反面复印件

### 法定代表人授权委托书

致\_\_\_\_\_（招标人）：

我（姓名）系（投标人名称）的法定代表人，现授权委托本单位在职职工（姓名）以我方的名义参加\_\_\_\_\_（项目名称）\_\_\_\_\_项目的投标活动，并代表我方全权办理针对上述项目的投标、开标、评标、签约等具体事务和签署相关文件。

我方对被授权人的签名事项负全部责任。

在撤销授权的书面通知以前，本授权书一直有效。被授权人在授权书有效期内签署的所有文件不因授权的撤销而失效。

被授权人无转委托权，特此委托。

被授权人（签章）：

法定代表人（签章）：

职务：

职务：

被授权人手机号码：

投标人（盖章）：

日期： 年 月 日

授权代表身份证正反面复印件

2. 有效的营业执照扫描件（加盖公章）；

### 3. 投标人资格声明函

#### 投标人资格声明函

(一) 我单位：

- 1、具有合法有效的营业执照；
- 2、具有良好的商业信誉和健全的财务会计制度；
- 3、具有履行合同所必需的平台货物和专业技术能力；
- 4、有依法缴纳税收和社会保障资金的良好记录；
- 5、参加招标投标活动前三年内，在经营活动中没有重大违法记录；
- 6、法律、行政法规规定的其他条件。

(二) 我单位承诺遵守以下要求：

单位负责人为同一人或者存在直接控股、管理关系的不同投标人，不得同时参加同一合同项下的采购活动。除单一来源采购项目外，为采购项目提供整体设计、规范编制或者项目管理、监理、检测等服务的投标人，不得再参加该采购项目的其他采购活动。

(三) 我单位承诺我单位备有完成本次招标项目的能力。

(四) 我单位非联合体投标。

特此承诺。

法定代表人或授权代表（签章）：

投标人名称（盖章）：

日期： 年 月 日

#### 4. 无安全生产责任事故承诺函

##### 无安全生产责任事故承诺函

本单位郑重承诺：

我单位所承担业务外包范围内近三年内无 1 人死亡及以上安全生产责任事故(含劳务外包人员)。

以上承诺如有虚假或违反上述承诺，本单位自愿承担由此产生的一切法律责任，包括但不限于取消投标资格、中标资格，解除合同，并赔偿招标人及相关方的全部损失。

特此承诺！

法定代表人或授权代表（签章）：

投标人名称（盖章）：

日期： 年 月 日

**5.投标人单位人员名单（不少于 20 人）**

序号	姓名	身份证号
1		
2		
3		
4		
5		
6		
7		
8		
9		
10		
11		
12		
13		
14		
15		
16		
17		
18		
19		
20		
.....		

注：后附上述人员的有效劳动合同或其他证明材料，复印件加盖公章。

6. 安全员证明材料（提供安全员相关证书及其缴纳的近三年社保证明）

7. 投标人基本情况表

投标人基本情况表

投标人名称						
注册地址				邮政编码		
联系方式	联系人			电话		
	传真			邮箱		
法定代表人	姓名		技术职称		电话	
成立时间			员工总人数：			
营业执照号			其中	高级职称人员		
注册资金				中级职称人员		
开户银行				初级职称人员		
账号						
经营范围						
财务状况						
备注						

8. 投标保证金缴纳凭证；
9. 合格投标人的资格要求业绩证明材料（若有）；
10. 招标文件要求的或投标人认为有必要提供的其他情况说明或资质证书(扫描件加盖公章)。

## 第二部分：商务技术标

### 1. 评分索引表

评分索引表

序号	评分内容	评分标准	自评分 (客观分)	证明材料 所在页码
1				
2				
3				
4				
5				
6				
7				
8				
.....				

## 2. 商务响应表

### 商务响应表

招标编号：

项目名称：

条款号	招标文件要求	投标人的承诺和说明	偏离情况
.....			

注：主要针对招标文件“第二章 招标需求”的“商务要求”内容进行响应，并在“偏离情况”栏注明“正偏离”、“负偏离”或“无偏离”，如未注明，招标人则视投标人完全接受和满足招标文件规定的要求。

法定代表人或授权代表（签章）：

投标人名称（盖章）：

日期： 年 月 日

### 3. 技术响应表

#### 技术响应表

招标编号：

项目名称：

条款号	名称	招标文件技术需求	投标人的承诺和说明	偏离情况

注：投标人应对招标文件的技术规格书进行响应，在“偏离情况”栏注明“正偏离”、“负偏离”或“无偏离”，如未注明，招标人则视投标人完全接受和满足招标文件规定的要求。

法定代表人或授权代表（签章）：

投标人名称（盖章）：

日期： 年 月 日

#### 4. 业绩

业绩表

序号	项目名称 (项目内容)	合同签订时间	合同价	招标人、联系人、联系方式	证明材料所在页码

注：提供①合同扫描件(包括合同首页、签字盖章页及能反映项目内容等相关合同内容的关键页)、②结算发票扫描件，二者缺一不可并加盖投标人公章。

法定代表人或授权代表（签章）：

投标人名称（盖章）：

日期： 年 月 日

5. 综合实力;
6. 服务响应;
7. 企业资质;
8. 实施方案;
9. 配件材料;

10. 人员配备情况

拟派本项目人员配备表

序号	姓名	性别	工种	身份证号码	资格证书名称	证书编号	从业经验年限
1							
2							
3							
4							
5							
...							

注：①安全管理人员：提供安全员相关证书及投标人为其缴纳的近三个月社保证明，复印件加盖公章。

②作业人员：提供作业人员的相关证书及投标人为其缴纳的近三个月的社保证明，复印件加盖公章。

11. 商务技术标评审所涉及的其他资料（若有，格式自拟）；
12. 投标人需要特别说明的其他文件（若有，格式自拟）。

### 第三部分：价格标

#### 1. 投标函

##### 投标函

致\_\_\_\_\_（招标人）：

根据贵方\_\_\_\_\_（项目名称）的招标公告（项目编号：\_\_\_\_\_），我方递交投标文件价格标\_\_1\_\_份、商务技术标\_\_1\_\_份、资审文件\_\_1\_\_份。

据此函，签字代表宣布同意如下：

1.提供投标须知规定的全部投标文件。

2.总投标价为人民币**含税价**（大写）：\_\_\_\_\_元，（小写）：\_\_\_\_\_元。[其中：**增值税率为\_\_%（注：合同履行期间如国家调整增值税率，则合同价款按照不含税价不变的原则进行调整。）**]

3.投标人已详细审查全部“招标文件”，包括修改文件（如有）以及全部参考资料和有关附件，已经了解我方对于招标文件、采购过程、采购结果有依法进行询问、质疑、投诉的权利及相关渠道和要求。

4.投标人在投标之前已经与贵方进行了充分的沟通，完全理解并接受招标文件的各项规定和要求，对招标文件的合理性、合法性不再有异议。

5.本投标有效期自开标日起**90**日历天。

6.如中标，本投标文件至本项目合同履行完毕止均保持有效，本投标人将按“招标文件”及政府采购法律、法规的规定履行合同责任和义务。

7.投标人同意按照贵方要求提供与投标有关的一切数据或资料。

8.投标人同意按招标文件规定交纳投标保证金、中标服务费，遵守所有有关招标的各项规定。

9.与本投标有关的一切正式往来信函请寄：

地址：\_\_\_\_\_ 邮编：\_\_\_\_\_

电话：\_\_\_\_\_ 传真：\_\_\_\_\_

投标人代表姓名：\_\_\_\_\_ 职务：\_\_\_\_\_

投标人名称（公章）：\_\_\_\_\_

开户银行：\_\_\_\_\_ 银行帐号：\_\_\_\_\_

法人代表或授权代表签章：\_\_\_\_\_

日期：\_\_\_\_年\_\_月\_\_日

## 2. 报价表

报价表

序号	名称		数量	单位	单价(元)	合价(元)	备注
1	多功能液压站	材料	14	台			
		安装人工	14	项			
2	张紧液压站	材料	8	台			
		安装人工	8	项			
3	<b>投标总价</b>		大写：_____ 元人民币 小写：¥_____ (元) 增值税税率：_____ %				
4	服务期限：自合同签订之日起一年或者维修费用达到合同价格（两者先达到者为准）。						
5	服务地点：宁波北仑第三集装箱码头有限公司（招标人指定地点）。						
6	工期：本项目不同设备施工不保证连续性，合同签订后招标人根据生产作业情况通知投标人对桥吊液压站外壳进行更换，投标人接到开工通知之日起 1 个日历天内完成指定设备维修，完成后由工程技术部相关班组组织验收合格。						
7	质保期：项目质保期____个月，自每批次维修验收合格之日起计。						

注：投标报价须为完全满足技术规格书要求的、所投服务应有的全部费用，包括但不限于材料费、运输费、设计制作费、施工费、安装费、调试费、人工费、技术服务费、管理费、保险、税金、利润、技术培训、售后服务、招标代理服务费、平台交易服务费等与此有关的一切费用。

法定代表人或授权代表（签章）：

投标人名称（盖章）：

日期： 年 月 日

3. 投标人针对报价需要说明的其他文件和说明（格式自拟）。